

RISK OF ELEKTRIC SHOCK
 DRY LOCATION USE ONLY

USE ONLY WITH
 CLASS 2 POWER UNIT

FOR
 UNDER-CABINET OR
 SHELF MOUNT

Typ	Voltage [V]	Power [W]	Colour temperature [K]	Length [L]mm
LD 8124 X2-210260	24	3,7	2700 - 6400	260,5
LD 8124 X2-310260	24	3,7	2700 - 6400	260,5
LD 8124 X2-210360	24	5,1	2700 - 6400	360,5
LD 8124 X2-310360	24	5,1	2700 - 6400	360,5
LD 8124 X2-210410	24	5,9	2700 - 6400	410,5
LD 8124 X2-310410	24	5,9	2700 - 6400	410,5
LD 8124 X2-210460	24	6,6	2700 - 6400	460,5
LD 8124 X2-310460	24	6,6	2700 - 6400	460,5
LD 8124 X2-210560	24	8	2700 - 6400	560,5
LD 8124 X2-310560	24	8	2700 - 6400	560,5
LD 8124 X2-210760	24	11	2700 - 6400	760,5
LD 8124 X2-310760	24	11	2700 - 6400	760,5
LD 8124 X2-210860	24	12,5	2700 - 6400	860,5
LD 8124 X2-310860	24	12,5	2700 - 6400	860,5
LD 8124 X2-210960	24	14	2700 - 6400	960,5
LD 8124 X2-310960	24	14	2700 - 6400	960,5
LD 8124 X2-211160	24	16,9	2700 - 6400	1160,5
LD 8124 X2-311160	24	16,9	2700 - 6400	1160,5

1

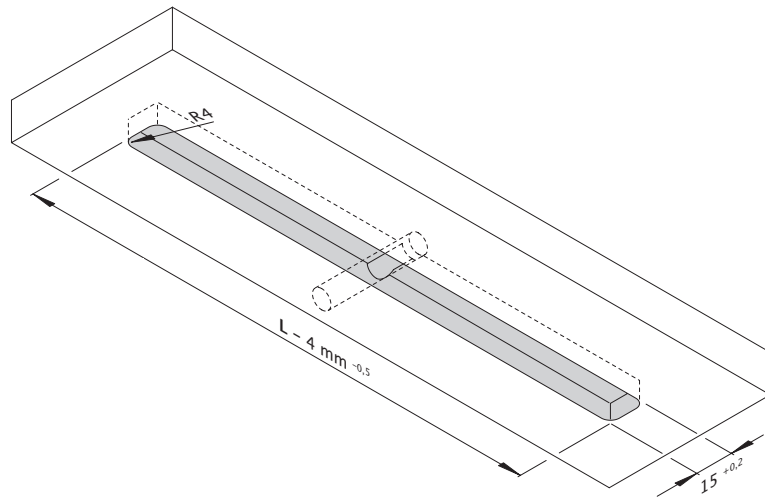
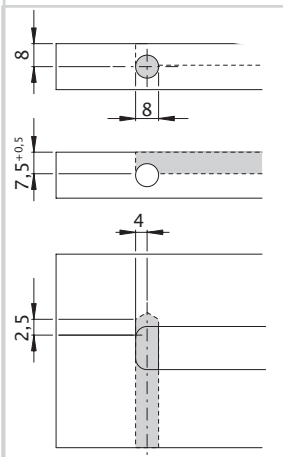

2

CAUTION
 The mounting means provided with this luminaire has not been evaluated for reliability. If installed where failure of the mounting means could cause injury to persons or damage to property below, supplemental means of securement should be considered.

ATTENTION
 La fiabilité du dispositif de fixation fourni avec ce luminaire n'a pas été évaluée. En cas d'installation dans un endroit où une défaillance du dispositif de fixation pourrait entraîner des blessures ou des dommages matériels, des moyens de fixation supplémentaires doivent être envisagés.

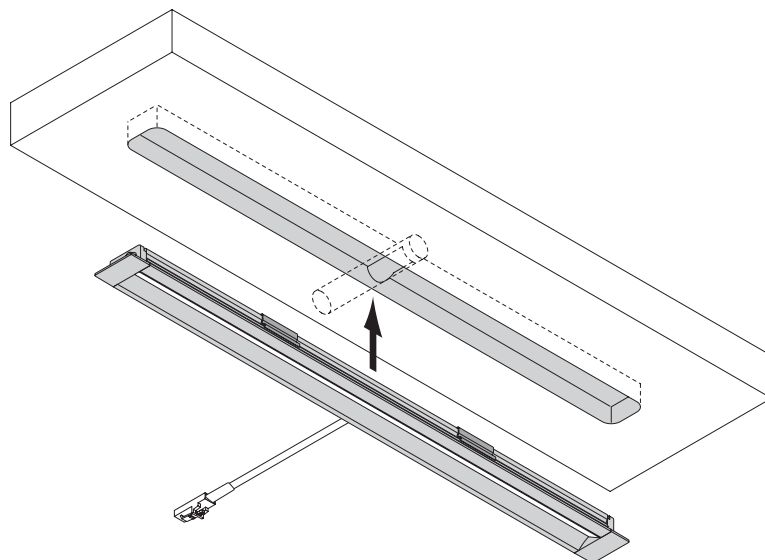

DE **Sicherheitshinweise**

1. Montage nur durch eine Elektrofachkraft unter Beachtung der geltenden Vorschriften
2. nur für den bestimmungsgemäßen Gebrauch verwenden. (Innenbereich, Küchen usw.)
3. Zur Vermeidung von Gefährdungen darf eine beschädigte äußere flexible Leitung dieser Leuchte ausschließlich vom Hersteller oder einer vergleichbaren Fachkraft ausgetauscht werden.
4. Vorsicht bei scharfen Kanten, Verletzungsgefahr
5. Bei Nichtbeachtung der Montageanleitung erlischt die Gewährleistung des Herstellers
6. Die Lichtquelle dieser Leuchte darf nur vom Hersteller oder einem von ihm beauftragten Servicetechniker oder einer vergleichbar qualifizierten Person ersetzt werden.
7. Techn. Änderungen vorbehalten

GB **Safety information**

1. Use only as intended (indoors, kitchens, etc.)
2. To prevent hazards, a damaged outer flexible cable of this lamp may be replaced only by the manufacturer or a similar trained technician.
3. Beware of sharp edges, risk of injury
4. Disregard of these assembly instructions voids the manufacturer's warranty
5. The light source of this lamp may only be replaced by the manufacturer, a service technician appointed by them or a similarly qualified person.
6. Technical changes reserved

FR **Consignes de sécurité**

1. Seul un électricien qualifié est autorisé à procéder au montage, conformément aux prescriptions en vigueur.
2. Utiliser uniquement les fins conformes aux dispositions (intérieur, cuisine, etc.).
3. Afin d'éviter tout danger, seuls le fabricant ou un spécialiste comparable sont autorisés à remplacer le câble flexible extérieur endommagé de cette lampe.
4. La prudence est de mise sur les arêtes vives ! Risques de blessure !
5. La garantie du fabricant s'éteint en cas de non-respect des instructions de montage.
6. La source lumineuse de cette lampe ne peut être remplacée que par le fabricant, un technicien de service mandaté par ce dernier ou un spécialiste comparable.
7. Sous réserve de modifications techniques.

NL **Veiligheidsinstructies**

1. Montage alleen door een elektricien met inachtneming van de geldende voorschriften.
2. Alleen inzetten voor het oorspronkelijk gebruik (binnen, keuken enz.)
3. Per vervanging van een lamp mag een beschadigde externe flexibele leiding van deze lamp uitsluitend door de fabrikant of een vergelijkbare vakman worden vervangen.
4. Voorzichtig bij scherpe randen, verwondingsgevaar.
5. Als de montagehandleiding niet in acht wordt genomen, komt de garantie van de fabrikant te vervallen.
6. De lichtbron van deze lamp mag uitsluitend door de fabrikant, een door hem aangeduid servicetechnicus of een vergelijkbaar gekwalificeerd persoon worden vervangen.
7. techn. wijzigingen voorbehouden.

ES **Indicaciones de seguridad**

1. El montaje es competencia exclusiva de un técnico electricista que trabaje conforme a las normativas aplicables.
2. Observar siempre el uso previsto y adecuado del aparato (interiores, cocinas, etc.).
3. Para evitar las situaciones de peligro, si el cable exterior flexible de esta lámpara resulta dañado, únicamente están autorizados a cambiarlo el fabricante o un técnico con las mismas atribuciones.
4. Tenga cuidado de no lesionarse con los bordes cortantes.
5. En caso de inobservancia de las instrucciones de montaje se anulará la garantía del fabricante.
6. Únicamente el fabricante, un técnico de servicio encargado por este o una persona con cualificación equiparable podrá cambiar la fuente de luz de esta lámpara.
7. Reservado el derecho a modificaciones técnicas.

IT **Istruzioni per la sicurezza**

1. far effettuare il montaggio solo a un elettricista nel rispetto delle norme vigenti
2. Utilizzare solo per un uso conforme (interni, cucina, etc.)
3. Per evitare pericoli, un cavo flessibile o un cavo spina danneggiato esternamente deve essere sostituito esclusivamente dal fabbricante o da un tecnico equivalente.
4. Attenzione agli spigoli vivi, pericolo di lesioni
5. in caso d'inosservanza delle istruzioni di montaggio decade la garanzia del fabbricante
6. La luce a LED di questa lampada può essere sostituita solo dal produttore o da un tecnico di assistenza da questi incaricato, oppure da una persona con qualifica analoga.
7. salvo modifiche tecniche

GR **Οδηγίες ασφαλείας**

1. συναρμολόγηση μόνον από ηλεκτρολόγο τεχνίτη σύμφωνα με τις ισχύουσες προδιαγραφές
2. χρήση μόνο σύμφωνα με τον προορισμό τους (εσωτερικοί χώροι, κουζίνες κλπ.)
3. για να μη διακινδυνεύσετε θα πρέπει να αναλάβετε την αντικατάσταση ενός εξωτερικού φθαμένου εύκαμπτου καλωδίου αυτής της λυχνίας αποκλειστικά από μόνον ο κατασκευαστής ή ένας ανάλογος ειδικός τεχνίτης
4. προσοχή στις αιχμηρές ακμές, κίνδυνος τραυματισμού
5. αν δεν λάβετε υπόψη τις οδηγίες συναρμολόγησης παύει να ισχύει η εγγύηση του κατασκευαστή
6. Η πηγή φωτισμού αυτής της λυχνίας επηρεάζεται να αντικατασταθεί μόνο από τον κατασκευαστή ή από έναν εξουσιοδοτημένο από αυτόν ειδικό τεχνίτη του σέρβις ή από άτομο με αντίστοιχη εξειδίκευση.
7. με την επιφύλαξη τεχνικών αλλαγών

PT **Avisos de segurança**

1. A montagem só pode ser efectuada por um técnico electricista e respeitando as prescrições em vigor
2. Utilizar apenas para o fim para o qual o produto foi concebido (interiores, cozinhas, etc.)
3. De modo a evitar potenciais perigos, um cabo flexível externo danificado desta lâmpada só pode ser substituído pelo fabricante ou por um técnico equivalente de técnica equivalente.
4. Cuidado com os cantos afiados e arestas vivas; perigo de ferimentos
5. A garantia do fabricante perde a sua validade se as instruções de montagem não forem seguidas
6. A fonte de luz desta lâmpada apenas pode ser substituída pelo fabricante, por um técnico do serviço de assistência autorizado ou por uma pessoa devidamente qualificada e autorizada.
7. Reservado o direito a alterações técnicas

SE **Säkerhetsanvisningar**

1. Monteringen ska alltid utföras av en utbildad elektriker enligt gällande föreskrifter
2. Använd endast lysdioder i avsett syfte (inomhus, kök osv.)
3. För att undvika faror får en skadad utvändigt flexibel ledning på den här lampan endast bytas av tillverkaren eller av en likvärdig faktman.
4. Se upp för vassa kanter – det finns risk för personskador
5. Om monteringsanvisningen inte följs upphör tillverkarens garanti att gälla
6. Lampans ljuskälla måste bytas av tillverkaren, en servicetekniker som fått arbetet i uppdrag av tillverkaren eller av någon med likvärdiga kvalifikationer.
7. Tekniska ändringar förbehålls

DK **Sikkerhedsanvisninger**

1. Montering må kun udføres af autoriserede fagfolk og under overbering af gældende retningslinier
2. må kun benyttes som tilsigtet (Indendørs, køkken m.m.)
3. For at undgå farer på grund af skade på ydre fleksibelt kabel på denne lampe må dette kun udskiftes af producenten eller autoriseret elektriker.
4. Vær forsigtig ved skarpe kanter, fare for kvæstelser
5. Producentens garanti bortfalder ved manglende overholdelse af monteringsvejledningen
6. Denne lampes lyskilde må kun udskiftes af producenten eller en af producenten udepeget servicetekniker eller en lignende kvalificeret person.
7. Tekniske ændringer forbeholdes

FI **Turvallisuusohjeita**

1. Asennuksen saa suorittaa ainoastaan sähköalan ammattilainen voimassa olevia säännöksiä noudattaen
2. Tarkoitettu vain määräysten mukaiseen käyttöön (sisätiloissa, keittiössä jne.)
3. Vain voimassa olevien määräysten mukainen vahingontorjunta taivassuun ulkojohdon saa vaihtaa vain valmistaja tai vastaava ammattilainen.
4. Vain terävien reunojen, loukkautumisvaara
5. Jos asennusohjeita ei noudateta, valmistajan takuu raukeaa
6. Tämän valaisimen valonlähteen saa vaihtaa vain valmistaja tai tämän valtuuttama huoltoteknikko tai vastaavasti pätevä henkilö.
7. oikeus teknisiin muutoksiin pidätetään

IND **सुरक्षा निर्देश**

1. लामू नभिमो के अनुपालन मे केवल योग्य इलेक्ट्रीशियन द्वारा सधापना
2. केवल अपने इच्छित उद्देश्य के लिए उपयोग के। (घर के अंदर, रसोईघर आदी)
3. खतर से बचने के लिए, इस ल्यूमिनियर की क्षतिग्रस्त बाहरी लचीली केबल इन्हें केवल निर्माता या समान रूप से योग्य व्यक्ति द्वारा ही परमिषिदापि कोषा या सकता है।
4. तेज किनारी से सावधान रहें, चोट लगने का खतरा
5. असेंबली निर्देशों का पालन न करने पर निर्माता की वारंटी रद्द हो जाएगी
6. इस ल्यूमिनियर के परकाश स्रोत को केवल निर्माता या कसिी अनकर द्वारा ही बदला जा सकता है। सेवा तकनीशियन या इसी प्रकार का योग्य व्यक्ति।
7. तकनीकी परिवर्तन आरक्षित

KR **안전 지침**

1. 해당 규정을 준수하는 자격을 갖춘 전기 기술자만이 설치해야 합니다.
2. 원래 목적에만 사용하세요. (실내, 주방 등)
3. 위험을 방지하기 위해 이 조명기구의 손상된 외부 유연 케이블은 제조업체 또는 이와 동등한 자격을 갖춘 사람만이 교체할 수 있습니다.
4. 날카로운 모서리에 주의하세요, 부상 위험
5. 조립 지침을 따르지 않으면 제조업체의 보증이 무효됩니다.
6. 이 조명기구의 광원은 제조업체 또는 서비스 기술자 또는 이와 유사한 자격을 갖춘 사람.
7. 기술적 변경 사항이 예약됨

NO **Sikkerhetsanvisninger**

1. Må kun monteres av elektriker og med hensyn til de gjeldende forskriftene
2. Kun til formålstjenlig bruk (Innendørs, kjøkken osv.)
3. For å unngå farer, må en utvendig ledning for denne lysarmaturen hvis, kun skiftes ut av produsenten eller tilsvarende fagfolk hvis den er skadd
4. Vær forsiktig ved skarpe kanter, fare for personskader
5. Hvis monteringsanvisningen ikke følges, oppheves garantien fra produsenten
6. Lyskilden til denne lampen skal kun skiftes ut av produsenten eller en servicetekniker på oppdrag fra produsenten eller en tilsvarende kvalifisert person.
7. Med forbehold om tekniske endringer

RO **Indicații de siguranță**

1. montajul se va efectua numai de către un specialist electronist respectând prescripțiile în vigoare
2. se folosește numai cu scopul unei utilizări conforme cu destinația (la interior, în bucătărie etc.)
3. Pentru prevenirea situațiilor periculoase înlocuirea unui conductor flexibil exterior al acestei lămpi se va executa exclusiv de către producător sau de către un specialist similar.
4. Atenție la canturile ascuțite, pericol de rănire
5. la nerespectarea acestor instrucțiuni de montaj se anulează dreptul la garanție a producătorului
6. Sursa de lumină a acestui corp de iluminat poate fi înlocuită numai de către producător sau de către un tehnician de service delegat de acesta sau de către o persoană cu calificare comparabilă.
7. ne rezervăm dreptul să efectuăm modificări tehnice

RU **Указания по безопасности**

1. монтаж только специалистом-электриком с учетом действующих предписаний
2. использовать только по назначению (интерьер, кухня и т.п.)
3. За избежание опасности, оштеченные внешние электрические провода прибора может быть заменены исключительно производителем или специализированной фирмой своего профиля.
4. проявлять осторожность в случае острых кромок - опасность получения травм
5. в случае несоблюдения содержащихся в инструкции по монтажу указаний гарантия производителя аннулируется
6. Этот источник света имеет право менять только производитель, уполномоченный производителем техник или аналогичный квалифицированный специалист.
7. возможны технические изменения

CZ **Bezpečnostní pokyny**

1. Montáž smí provádět pouze odborný elektrikář a musí dodržet platné předpisy
2. Používat pouze dle účelu (pro interiér, kuchyni atd.)
3. Za izbežavanje opasnosti, oštećeni vanjski električni vodiči ovog osvětelného přístroje mohou být záměněni výhradně výrobcem nebo porovnatelnou firmou svého profilu.
4. Pozor na ostré hrany, hrozí nebezpečí poranění
5. Pokud není dodržován návod k montáži, pozbývá záruka od výrobce platnost
6. Výměnu světelného zdroje smí u tohoto svítidla provádět pouze výrobce nebo jim pověřený servisní technik nebo podobně kvalifikovaná osoba.
7. techn. změny vyhrazeny

HR **Sigurnosne napomene**

1. Montaž smije vršiti samo stručni električar uz poštovanje važećih propisa
2. upotrebljavati samo namjenski (u zatvorenom, kuhinje, itd.)
3. Za izbjegavanje opasnosti, oštećeni vanjski električni vodiči ove svjetiljke smije biti zamijenjen samo od strane proizvođača ili od neke odgovarajuće stručne osobe.
4. Oprez kod oštih rubova, opasnost od povreda
5. u slučaju nepridržavanja uputa za montažu prestaje pravo na jamstvo od proizvođača
6. Izvor svjetla ove svjetiljke smije mijenjati samo proizvođač ili neki s njegove strane ovlaštení servisni tehničar ili neka slično kvalificirana osoba.
7. prídružena prava na izmjene

HU **Biztonsági utasítások**

1. Az összeszerelést kizárólag villamosági szakember végezheti, az érvényes előírások betartásával
2. Kizárólag rendeltetés szerűen használja (belső környezetben, konyhában, stb.)
3. A veszélyek elkerülése érdekében, a károsodott megromlított külső kábelet kizárólag a gyártó vagy egy illetékes szakember cserélheti ki.
4. Éles szélek esetében legyen óvatos, sérülésveszély
5. Az összeszerelési utasítás figyelmen kívül hagyása esetén a gyártó által vállalt szavatosság érvényét veszti
6. A világítási fényforrásának cseréjét csak a gyártó vagy az általa kijelölt szerviztechnikus vagy illetékes szakember végezheti.
7. fenntartjuk a műszaki módosítások jogát

SK **Bezpečnostné upozornenia**

1. Montáž smie vykonávať iba elektrotechnik s opodnotením na platné predpisy.
2. Používajte iba v súlade s určením (vnútorný priestor, kuchyne, atď.)
3. Aby sa zabránilo ohrozeniam, oštiepení vonkajšie flexibilné vedenie tohto svetla vymieňať výhradne výrobca alebo porovnateľný odborník.
4. Pozor na ostré hrany, nebezpečenstvo poranenia
5. Pri nedodržaní návodu na montáž zaniká záruka výrobcu.
6. Svetelný zdroj tohto svetla smie vymieňať výhradne výrobca alebo ním poverený servisný technik alebo osoba s porovnateľnou kvalifikáciou.
7. technické zmeny vyhradené

SI **Napotki za varno uporabo**

1. Montažo lahko izvede samo električar ob upoštevanju veljavnih predpisov.
2. Uporabljajte samo za namensko uporabo (notranja uporaba, kuhinje itd.)
3. Za preprečitev nevarnosti vam lahko poškodovan, zunanji gibki kabel te svetilke zamenja samo proizvajalec ali pooblaščen servisier.
4. Previdno pri ostrih robovih, ker obstaja nevarnost poškodb.
5. Pri neupoštevanju navodil za montažo garancija proizvajalca preneha veljati.
6. Vir svetlobe te svetilke lahko zamenja samo proizvajalec, pooblaščen servisier ali enakovredno usposobljena oseba.
7. Prídružujemo si pravico do tehničnih sprememb.

XS **Napomene o bezbednosti**

1. montažu sme da izvede samo stručni električar uz poštovanje važećih propisa
2. koristite samo za namenjenu svrhu (u zatvorenom, kuhinje, itd.)
3. Za izbegavanje opasnosti, oštećeni spoljašnji fleksibilni vod ove svetilke sme da se zamene samo od strane proizvođača ili od nekog odgovarajuće stručnog lica.
4. Oprez kod oštih rubova, opasnost od ozleđivanja
5. U slučaju nepridržavanja uputa za montažu prestaje pravo na garanciju od proizvođača
6. Svetlosni izvor ove svetiljke smije mijenjati samo proizvođač ili servisier naručen od strane proizvođača ili osoba slične kvalifikacije.
7. prídružena prava na izmene

TR **Güvenlik uyarıları**

1. Montaj sadece bir elektronik uzman tarafından, geçerli talimatlar dikkate alınarak gerçekleştirilebilir
2. Sadece amacına uygun kullanılmı çindir. İç alan, mutfaklar için.
3. Tehlikelerin önlenmesi için, bu lambanın hasara uğramış esnek dış hatı sadece üretici veya benzer bir uzman personel tarafından değiştirilebilir.
4. Keskin kenarları dikkat edin, yaralanma tehlikesi
5. Montaj talimatına dikkat edilmeden durumdaki üretilen garantisi sona erer
6. Bu lambanın ışık kaynağı sadece üretici veya üretici tarafından yetkilendirilmiş bir servis teknisyeni veya eşdeğer nitelikte bir kişi tarafından değiştirilebilir.
7. Teknik değışiklik yapma hakkı saklıdır

PL **Zasady bezpieczeñstwa**

1. Montaż dozwolony wyłącznie przez wykwalifikowanego elektryka z uwzględnieniem obowiązujących przepisów
2. Stosować wyłącznie zgodnie z przeznaczeniem (w pomieszczeniach, kuchniach etc.)
3. Celem zapobieżenia zagrożeniom wymiany uszkodzonego zewnętrznego przewodu może podjąć się wyłącznie producent lub wykwalifikowany elektryk.
4. Uważać na ostre krawędzie, niebezpieczeństwo zranienia
5. Nieprzestrzeganie niniejszej instrukcji montażu skutkuje wygaśnięciem gwarancji producenta
6. Wymiany źródła światła w tej oprawie oświetleniowej może podjąć się wyłącznie producent, autoryzowany serwisant lub wykwalifikowany elektryk.
7. Zmiany techniczne zastrzeżone

RS **Bezbednosna uputstva**

1. Instalaciju samo izradišti samo kvalifikovani električar u skladu sa važećim propisima
2. Koristiti samo za predviđenu svrhu. (U zatvorenom prostoru, kuhinjsima itd.)
3. Da bi se izbegle opasnosti, oštećeni spoljašnji fleksibilni kabl ove svetiljke može zameniti samo proizvođač ili slično kvalifikovana osoba.
4. Pazite na oštre ivice, rizik od povreda
5. Nepoštovanje uputstava za montažu poništava garanciju proizvođača
6. Izvor svetlosti ove svetiljke može zameniti samo proizvođač ili servisier ili slično kvalifikovana osoba.
7. Zadržavamo pravo tehničkih izmena