

A

Typ	L+0,5 (mm)	L+0,02 (inch)	X+0,5 (mm)	X+0,02 (inch)	Volt	Watt
LD 8112-0095	95	3,74	91	3,58	24V DC	1,0
LD 8112-0120	120	4,72	116	4,57	24V DC	2,0
LD 8112-0245	245	9,65	241	9,49	24V DC	3,9
LD 8112-0395	395	15,55	391	15,39	24V DC	6,8
LD 8112-0545	545	21,46	541	21,30	24V DC	9,6
LD 8112-0695	695	27,36	691	27,20	24V DC	12,5
LD 8112-0795	795	31,30	791	31,14	24V DC	14,4
LD 8112-0945	945	37,20	941	37,05	24V DC	17,3
LD 8112-1095	1095	43,11	1091	42,95	24V DC	20,2
LD 8112-1245	1245	49,02	1241	48,86	24V DC	23,0

3000K
4000K

mm/inch

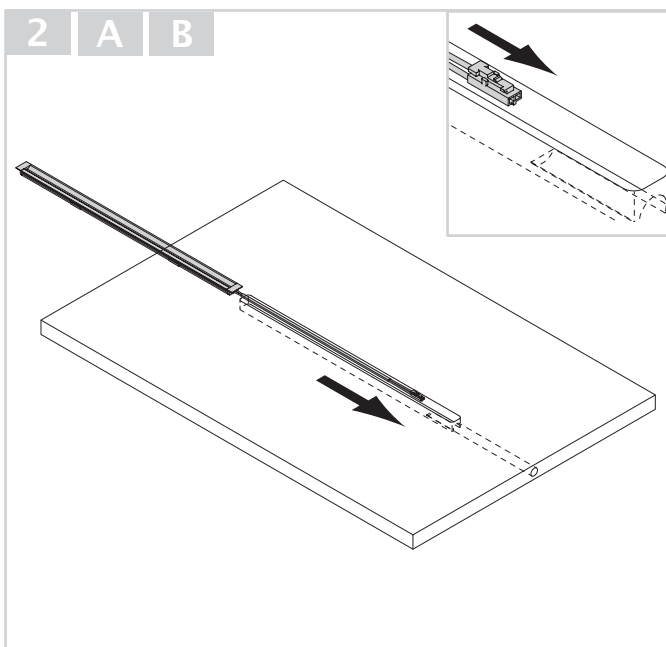
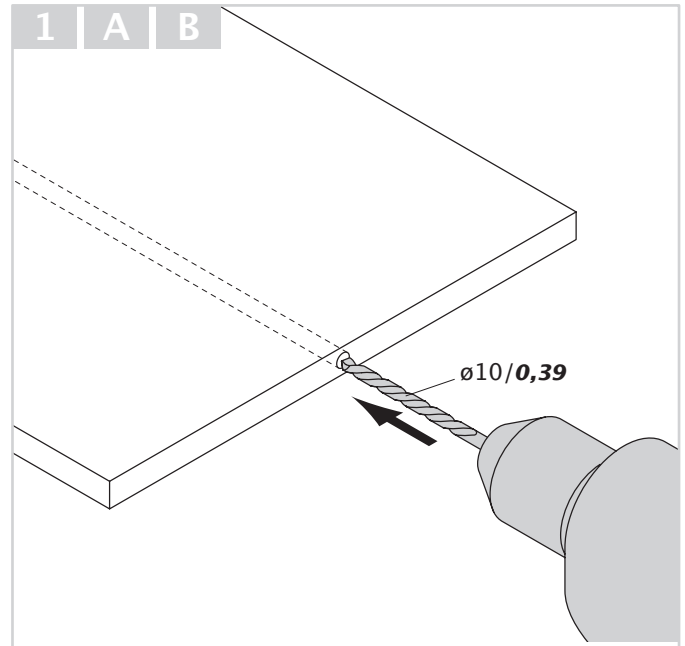
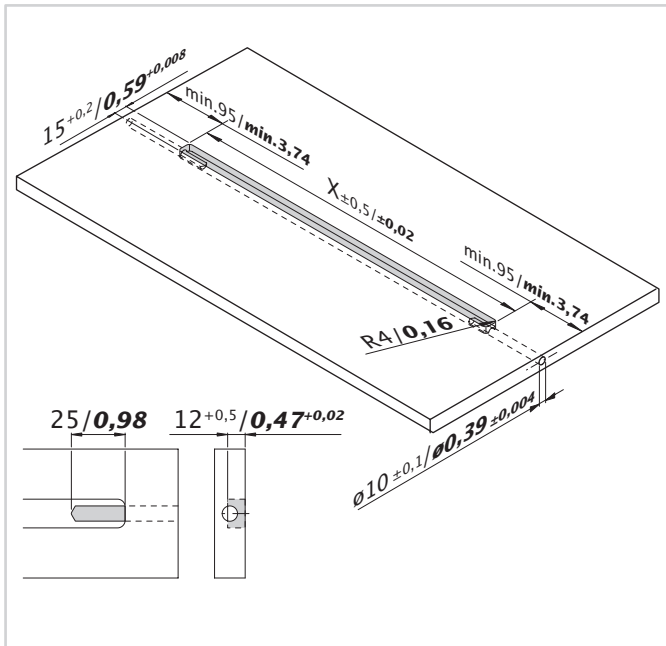

3 | A

CAUTION
RISK OF ELEKTRIC SHOCK
DRY LOCATION USE ONLY

USE ONLY WITH
CLASS 2 POWER UNIT

FOR WALL; CEILING,
UNDER-CABINET OR
CABINET USE ONLY

PRECAUCIÓN
RIESGO DE DESCARGAS
ELÉCTRICAS SÓLO PARA USO EN
LUGARES SECOS

SÓLO PARA USO CON
UNIDAD DE ALIMENTACIÓN DE
CLASE 2

PARA PARED;
TECHO, DEBAJO DE ARMARIO O

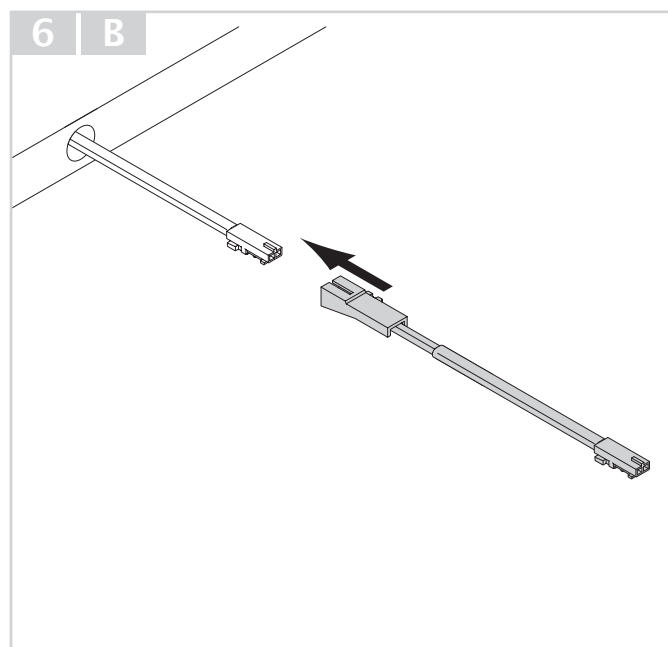
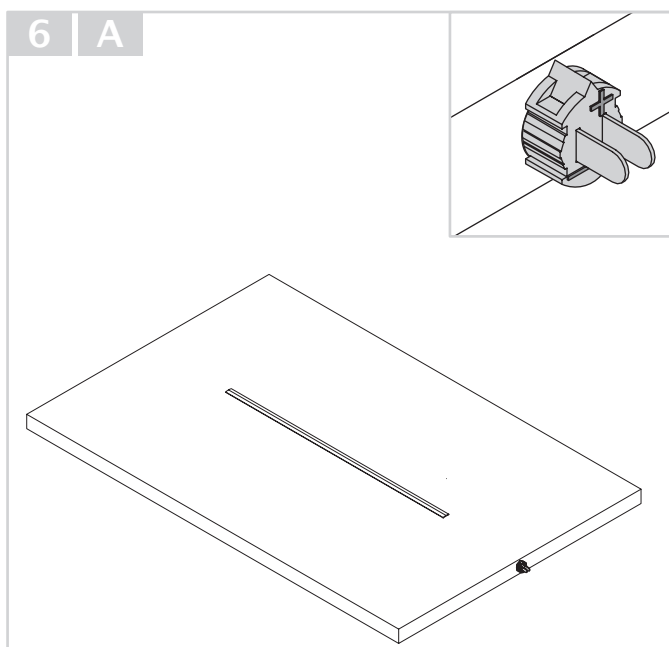
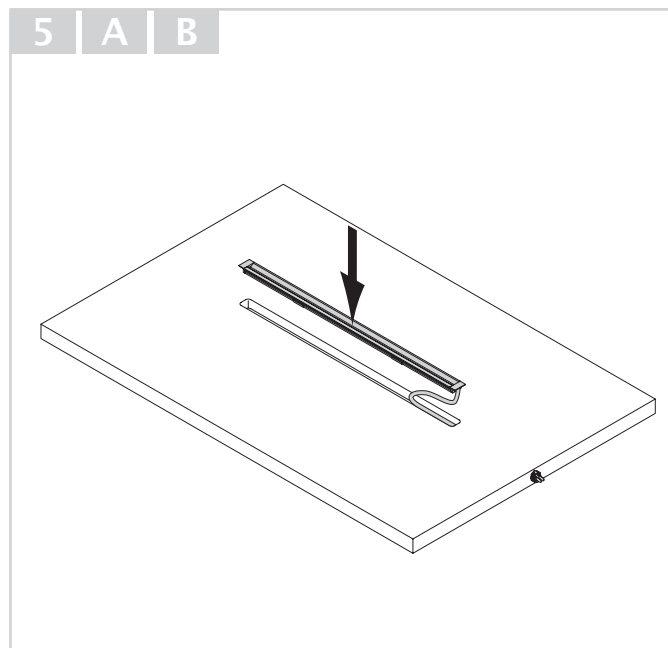
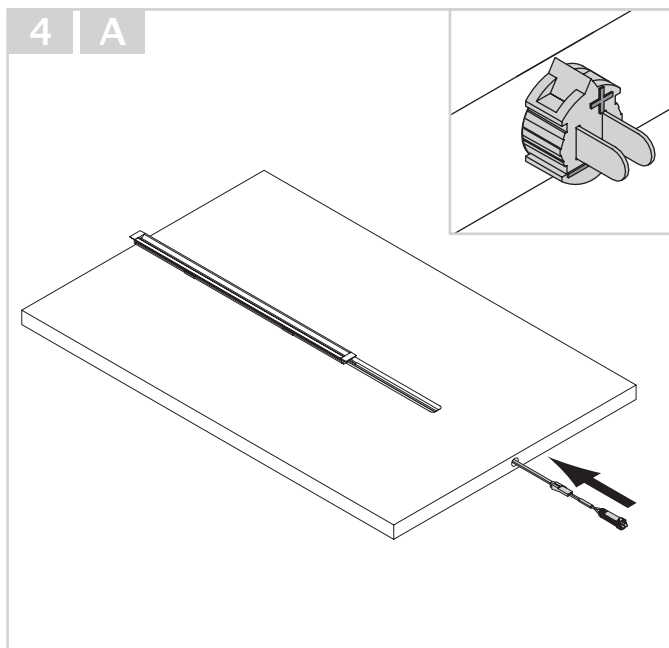

7

Safety information

1. **Assembly only by a skilled electrician in compliance with applicable regulations**
2. Use only as intended (indoors, kitchens, etc.)
3. To prevent hazards, a damaged outer flexible cable of this lamp may be replaced only by the manufacturer or a similar trained technician.
4. Beware of sharp edges, risk of injury
5. Disregard of these assembly instructions voids the manufacturer's warranty
6. The LED lighting element of this lamp cannot be replaced
7. Technical changes reserved

Información de seguridad

1. **El montaje debe ser realizado únicamente por un electricista cualificado de conformidad con la normativa vigente.**
2. Utilizar sólo para los fines previstos (interiores, cocinas, etc.)
3. Para evitar peligros, un cable flexible exterior dañado de esta lámpara sólo puede ser sustituido por el fabricante o un técnico con formación similar.
4. Tenga cuidado con los bordes afilados, riesgo de lesiones
5. El incumplimiento de estas instrucciones de montaje anula la garantía del fabricante
6. El elemento de iluminación LED de esta lámpara no se puede sustituir
7. Cambios técnicos reservados